

dal 1968



SCAMBIATORI - BOLLITORI - SERBATOI



# BTVH-C - BTV-C



BOLLITORE ACS SMALTATO CON SCAMBIATORE ESTRAIBILE A FASCIO TUBIERO CON PRIMARIO AD ACQUA SURRISCALDATA O VAPORE

Bollitori coibentati con trattamento di smaltatura CERAMFLON con singolo scambiatore estraibile a fascio tubiero, per produzione e accumulo di acqua calda sanitaria. Ideato per connessione ad un generatore di vapore o di acqua surriscaldata.

I serbatoi della gamma **BTVH-C | BTV-C** adottano serpentine in acciaio inox AISI 316L conformi alla direttiva 2014/68/UE indispensabili per l'utilizzo in abbinamento a vapore come fluido termovettore. Disponibili per pressioni di esercizio del circuito primario di vapore saturo di 6 bar (165 °C) o di 12 bar (191,7 °C), hanno marcatura CE per le taglie in categoria PED e sono realizzabili, nelle capacità superiori, in versione ribassata ed extra ribassata per consentire di essere collocati in circostanze ove l'altezza utile non è sufficiente per la misura standard.

La possibilità di selezionare tra diverse pressioni di esercizio del serbatoio (fino a 10 bar) e la disponibilità di scelta tra la finitura esterna in tessuto tecnico oppure in lamiera d'alluminio per installazioni all'esterno estende il loro utilizzo a tutte le situazioni impiantistiche.

La protezione da correnti galvaniche è gestita dagli anodi elettronici inesauribili montati di serie che annullano le spese di gestione dovute al controllo e sostituzione dei tradizionali anodi al magnesio, garantendo superiore affidabilità e durata nel tempo.

CARATTERISTICHE COSTRUTTIVE

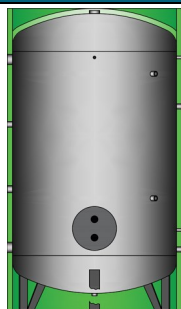

BTVH-C | BTV-C

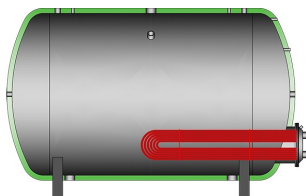

BTVH-OC | BTV-OC

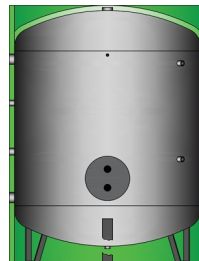

BTVH-RC | BTV-RC



BTV-XC

MATERIALE SERBATOIO	Acciaio al carbonio	Acciaio al carbonio	Acciaio al carbonio	Acciaio al carbonio
TRATTAMENTO INTERNO	Smaltatura al CERAMFLON	Smaltatura al CERAMFLON	Smaltatura al CERAMFLON	Smaltatura al CERAMFLON
TRATTAMENTO ESTERNO	Verniciatura est. Antiruggine	Verniciatura esterna antiruggine	Verniciatura esterna antiruggine	Verniciatura esterna antiruggine
CAPACITÀ	300 ÷ 5000 litri	300 ÷ 5000 litri	1500 ÷ 5000 litri	3000 ÷ 5000 litri
VERSIONE	Verticale	Orizzontale	Ribassata	Extra-ribassata
ATTACCHI	Filettati	Filettati	Filettati	Filettati
MATERIALE SCAMBIATORE ESTRAIBILE	Acciaio inox AISI 316L	Acciaio inox AISI 316L	Acciaio inox AISI 316L	Acciaio inox AISI 316L
MATERIALE TESTATA DI RINVIO SCAMBIATORE ESTRAIBILE	Acciaio al carbonio zincato a bagno	Acciaio al carbonio zincato a bagno	Acciaio al carbonio zincato a bagno	Acciaio al carbonio zincato a bagno
COIBENTAZIONE   300-500 litri	<b>Poliuretano rigido</b> iniettato 80 mm	<b>Poliuretano rigido</b> iniettato 50 mm	—	—
COIBENTAZIONE   800 ÷ 2000 litri	<b>PLFH</b> (Fibra ecologica di poliestere ad alta densità) 100 mm	<b>PLFH</b> (Fibra ecologica di poliestere ad alta densità) 100 mm	<b>PLFH</b> (Fibra ecologica di poliestere ad alta densità) 100 mm	—
COIBENTAZIONE   2500 ÷ 5000 litri	<b>PLF</b> (Fibra ecologica di poliestere) 50 mm	<b>PLF</b> (Fibra ecologica di poliestere) 50 mm	<b>PLF</b> (Fibra ecologica di poliestere) 50 mm	<b>PLF</b> (Fibra ecologica di poliestere) 50 mm
FINITURA (Pag. 359 per PVC di altri colori)	<ul style="list-style-type: none"> <li>• PVC Giallo RAL1023</li> <li>• Alluminio</li> </ul>	<ul style="list-style-type: none"> <li>• PVC Giallo RAL1023</li> <li>• Alluminio</li> </ul>	<ul style="list-style-type: none"> <li>• PVC Giallo RAL1023</li> <li>• Alluminio</li> </ul>	<ul style="list-style-type: none"> <li>• PVC Giallo RAL1023</li> <li>• Alluminio</li> </ul>
ANODO	ELETTRONICO	ELETTRONICO	ELETTRONICO	ELETTRONICO
ACCESSORI DI SERIE	TERMOMETRO	TERMOMETRO	TERMOMETRO	TERMOMETRO

Classificazione energetica - ErP | Reg. 812/2013 e Reg 814/2013 | CE

		Capacità nominale		300	500	800	1000	1500	2000
BTVH-C	Classe energetica			<b>B</b>	<b>B</b>	<b>C</b>	<b>C</b>	<b>C</b>	<b>C</b>
	Dispersione	S	W	64	81	133	143	168	189
	Volume effettivo	V	litri	294	503	792	915	1482	1986
BTVH-OC	Classe energetica			<b>C</b>	<b>C</b>	<b>C</b>	<b>C</b>	<b>C</b>	<b>C</b>
	Dispersione	S	W	80	103	133	143	168	189
	Volume effettivo	V	litri	295	487	792	915	1482	1986
BTVH-RC	Classe energetica							<b>C</b>	<b>C</b>
	Dispersione	S	W					166	185
	Volume effettivo	V	litri					1520	1961

CONDIZIONI OPERATIVE

		Capacità nominale	300	500	800	1000	1500	2000	2500	3000	4000	5000
Pressione di esercizio serb.	bar	ATM ÷ 8	ATM ÷ 8	ATM ÷ 8	ATM ÷ 8	ATM ÷ 6	ATM ÷ 6	ATM ÷ 6	ATM ÷ 6	ATM ÷ 6	ATM ÷ 6	ATM ÷ 6
Temperatura di esercizio serb.	°C	AMB ÷ 85	AMB ÷ 85	AMB ÷ 85	AMB ÷ 85	AMB ÷ 85	AMB ÷ 85	AMB ÷ 85	AMB ÷ 85	AMB ÷ 85	AMB ÷ 85	AMB ÷ 85
Pressione di esercizio scamb. con primario VAPORE 6 bar	bar	ATM ÷ 6	ATM ÷ 6	ATM ÷ 6	ATM ÷ 6	ATM ÷ 6	ATM ÷ 6	ATM ÷ 6	ATM ÷ 6	ATM ÷ 6	ATM ÷ 6	ATM ÷ 6
Temperatura di esercizio scamb. con primario VAPORE 6 bar	°C	AMB ÷ 165	AMB ÷ 165	AMB ÷ 165	AMB ÷ 165	AMB ÷ 165	AMB ÷ 165	AMB ÷ 165	AMB ÷ 165	AMB ÷ 165	AMB ÷ 165	AMB ÷ 165
Pressione di esercizio scamb. con primario VAPORE 12 bar	bar	ATM ÷ 12	ATM ÷ 12	ATM ÷ 12	ATM ÷ 12	ATM ÷ 12	ATM ÷ 12	ATM ÷ 12	ATM ÷ 12	ATM ÷ 12	ATM ÷ 12	ATM ÷ 12
Temperatura di esercizio scamb. con primario VAPORE 12 bar	°C	AMB ÷ 191,7	AMB ÷ 191,7	AMB ÷ 191,7	AMB ÷ 191,7	AMB ÷ 191,7	AMB ÷ 191,7	AMB ÷ 191,7	AMB ÷ 191,7	AMB ÷ 191,7	AMB ÷ 191,7	AMB ÷ 191,7

CONFORMITÀ NORMATIVA

ErP - Reg. 812/2013 e Reg. 814/2013 | CE

Direttiva Europea attrezzature in pressione (PED) 2014/68/UE come recepito da D.Lgs. 26/2016 | Corretta prassi costruttiva - esclusione da marcatura CE - Art. 4.3

D.M. 174/04 | Compatibilità al contatto con acqua potabile

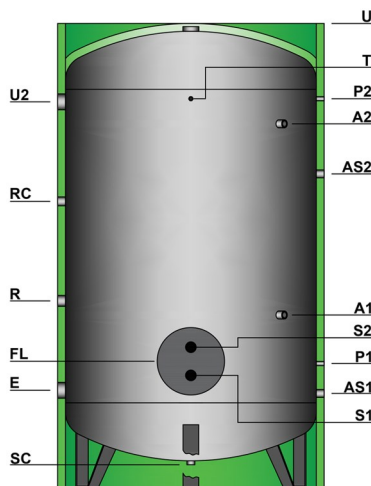

CARATTERISTICHE GENERALI BTMH-C | BTV-C

	Capacità nominale	300	500	800	1000	1500
<b>DIMENSIONI</b>						
Diametro senza coibentazione	mm	550	650	800	800	950
Diametro con coibentazione	mm	710	810	1000	1000	1150
Altezza massima	mm	1554	1844	1950	2200	2510
Altezza di ribaltamento con   senza coibentazione	mm	1709   —	2014   —	2080   1918	2316   2166	2653   2502
<b>ATTACCHI IDRAULICI</b>						
E Entrata acqua fredda	mm   Ø	369   1"½	384   1"½	420   2"	420   2"	465   2"½
U Uscita acqua calda	mm   Ø	1554   1"½	1844   1"½	1950   2"	2200   2"	2510   2"½
U2 Uscita acqua calda supplementare	mm   Ø	—	—	—	—	—
RC Ricircolo	mm   Ø	1019   1"½	1259   1"½	1370   1"½	1405   1"½	1580   1"½
R Resistenza elettrica	mm   Ø	789   2"	804   2"	1010   2"	1010   2"	1035   2"
P1 Attacco sonda	mm   Ø	489   ½"	504   ½"	610   ½"	608   ½"	635   ½"
P2 Attacco sonda	mm   Ø	1269   ½"	1534   ½"	1550   ½"	1698   ½"	2125   ½"
T Attacco termometro	mm   Ø	1269   ½"	1534   ½"	1550   ½"	1800   ½"	2125   ½"
A1 Attacco anodo	mm   Ø	869   ½"	884   ½"	920   ½"	608   ½"	945   ½"
A2 Attacco anodo	mm   Ø	—	—	—	—	1965   ½"
AS1 Attacco supplementare	mm   Ø	369   1"¼	384   1"¼	420   1"¼	418   1"¼	445   1"¼
AS2 Attacco supplementare	mm   Ø	1169   1"¼	1184   1"¼	1220   1"¼	1818   1"¼	1845   1"¼
FL Boccaporto scambiatore	mm   Ø	489   220×300	504   220×300	610   300×380	610   300×380	635   300×380
S1 Uscita scambiatore a fascio tubiero	mm   Ø	429   1"	444   1"	535   2"	535   2"	560   2"
S2 Entrata scambiatore a fascio tubiero	mm   Ø	549   1"	564   1"	685   2"	685   2"	710   2"
SC Scarico	mm   Ø	109   1"¼	99   1"¼	95   1"¼	95   1"¼	135   1"¼
<b>PRESTAZIONI</b>						
Superficie scambiatore	m²	0,50	0,75	1,00	1,50	2,00
Potenza scambiatore (Prim. VAPORE 6 bar - Sec. 15/60°C)	kW	79	119	159	238	317
Produzione ACS 15/60°C	litri/h	1516	2274	3032	4548	6063
Potenza scambiatore (Prim. VAPORE 12 bar - Sec. 15/60°C)	kW	96	144	192	288	384
Produzione ACS 15/60°C	litri/h	1837	2755	3674	5511	7347
<b>PESI A VUOTO</b>						
Peso a vuoto	kg	85	120	165	185	245
	Capacità nominale	2000	2500	3000	4000	5000
<b>DIMENSIONI</b>						
Diametro senza coibentazione	mm	1100	1200	1250	1400	1600
Diametro con coibentazione	mm	1300	1300	1350	1500	1700
Altezza massima	mm	2535	2590	2790	2869	2960
Altezza di ribaltamento con   senza coibentazione	mm	2712   2541	2773   2600	2976   2800	3088   2883	3232   2982
<b>ATTACCHI IDRAULICI</b>						
E Entrata acqua fredda	mm   Ø	485   2"½	530   3"	525   3"	559   3"	620   3"
U Uscita acqua calda	mm   Ø	2535   2"½	2590   3"	2790   3"	2869   3"	2960   3"
U2 Uscita acqua calda supplementare	mm   Ø	—	—	—	2399   3"	2460   3"
RC Ricircolo	mm   Ø	1600   1"½	1645   1"½	1730   1"½	1764   1"½	1825   1"½
R Resistenza elettrica	mm   Ø	1055   2"	1100   2"	1095   2"	1129   2"	1190   2"
P1 Attacco sonda	mm   Ø	655   ½"	700   ½"	695   ½"	729   ½"	790   ½"
P2 Attacco sonda	mm   Ø	2095   ½"	2190   ½"	2385   ½"	2419   ½"	2480   ½"
T Attacco termometro	mm   Ø	2095   ½"	2190   ½"	2385   ½"	2419   ½"	2480   ½"
A1 Attacco anodo	mm   Ø	965   ½"	1010   ½"	1005   ½"	1039   ½"	1100   ½"
A2 Attacco anodo	mm   Ø	1935   ½"	2030   ½"	2225   ½"	2259   ½"	2320   ½"
AS1 Attacco supplementare	mm   Ø	465   1"¼	510   1"¼	505   1"¼	539   1"¼	600   1"¼
AS2 Attacco supplementare	mm   Ø	1865   1"¼	1910   1"¼	1905   1"¼	1939   1"¼	2000   1"¼
FL Boccaporto d'ispezione	mm   Ø	655   300×380	700   300×380	695   300×380	729   350×430	790   350×430
S1 Uscita scambiatore a fascio tubiero	mm   Ø	580   2"	625   2"	620   2"	629   2"	690   2"
S2 Entrata scambiatore a fascio tubiero	mm   Ø	730   2"	775   2"	770   2"	829   2"	890   2"
SC Scarico	mm   Ø	123   1"¼	135   1"¼	125   1"¼	114   1"¼	145   1"¼
<b>PRESTAZIONI</b>						
Superficie scambiatore	m²	2,50	3,00	4,00	5,00	6,00
Potenza scambiatore (Prim. VAPORE 6 bar - Sec. 15/60°C)	kW	397	476	635	793	952
Produzione ACS 15/60°C	litri/h	7579	9095	12127	15158	18190
Potenza scambiatore (Prim. VAPORE 12 bar - Sec. 15/60°C)	kW	481	577	769	961	1153
Produzione ACS 15/60°C	litri/h	9184	11021	14695	18368	22042
<b>PESI A VUOTO</b>						
Peso a vuoto	kg	320	385	465	610	725

N.B.: tutte le misure degli attacchi idraulici sono considerate "da terra" e le filettature sono GAS femmina (ove non diversamente specificato). I prodotti con altezza superiore a 2200 mm, saranno imballati in orizzontale.

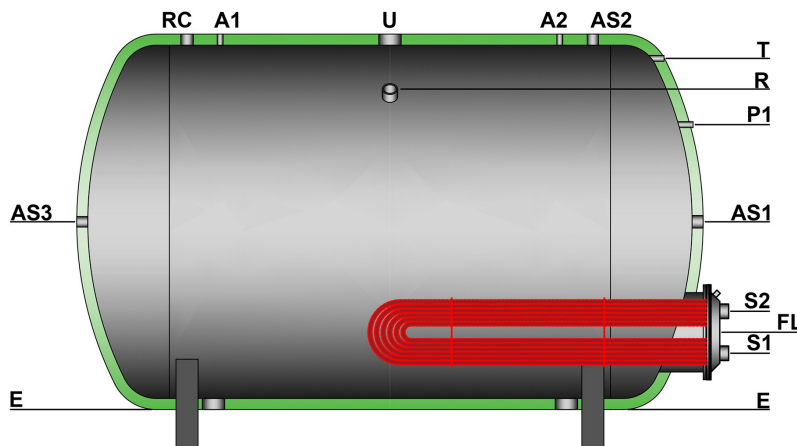

**CARATTERISTICHE GENERALI BTVH-OC | BTV-OC**

	Capacità nominale	300	500	800	1000	1500
<b>DIMENSIONI</b>						
Diametro senza coibentazione	mm	550	650	800	800	950
Diametro con coibentazione	mm	650	750	1000	1000	1150
Altezza massima	mm	755	855	1091	1091	1254
Lunghezza massima	mm	1519	1819	2049	2299	2559

**ATTACCHI IDRAULICI**

E	Entrata acqua fredda	mm   Ø	105   1"½	105   1"½	121   2"	121   2"	154   2"½
U	Uscita acqua calda	mm   Ø	755   1"½	855   1"½	1091   2"	1091   2"	1254   2"½
RC	Ricircolo	mm   Ø	755   1"½	855   1"½	1091   1"½	1091   1"¼	1254   1"½
R	Resistenza elettrica	mm   Ø	660   2"	745   2"	945   2"	945   2"	1085   2"
P1	Attacco sonda	mm   Ø	548   ½"	609   ½"	831   ½"	831   ½"	904   ½"
T	Attacco termometro	mm   Ø	655   ½"	727   ½"	931   ½"	931   ½"	1054   ½"
A1	Attacco anodo	mm   Ø	755   ½"	855   ½"	1091   ½"	1091   ½"	1254   ½"
A2	Attacco anodo	mm   Ø	—	—	—	—	1254   ½"
AS1	Attacco supplementare	mm   Ø	—	—	591   1"½	591   1"½	679   1"½
AS2	Attacco supplementare	mm   Ø	755   1"¼	855   1"¼	1091   1"¼	1091   1"¼	1254   1"¼
AS3	Attacco supplementare	mm   Ø	430   1"¼	480   1"¼	591   1"¼	591   1"¼	679   1"¼
FL	Boccaporto scambiatore	mm   Ø	300   220×300	280   220×300	351   300×380	351   300×380	404   300×380
S1	Uscita scambiatore a fascio tubiero	mm   Ø	242   1"	221   1"	276   2"	276   2"	329   2"
S2	Entrata scambiatore a fascio tubiero	mm   Ø	359   1"	338   1"	426   2"	426   2"	479   2"

**PRESTAZIONI**

Superficie scambiatore	m²	0,50	0,75	1,00	1,50	2,00
Potenza scambiatore (Prim. VAPORE 6 bar - Sec. 15/60°C)	kW	79	119	159	238	317
Produzione ACS 15/60°C	litri/h	1516	2274	3032	4548	6063
Potenza scambiatore (Prim. VAPORE 12 bar - Sec. 15/60°C)	kW	96	144	192	288	384
Produzione ACS 15/60°C	litri/h	1837	2755	3674	5511	7347

**PESI A VUOTO**

Peso a vuoto	kg	85	120	165	185	245
--------------	----	----	-----	-----	-----	-----

	Capacità nominale	2000	2500	3000	4000	5000
<b>DIMENSIONI</b>						
Diametro senza coibentazione	mm	1100	1200	1250	1400	1600
Diametro con coibentazione	mm	1300	1300	1350	1500	1700
Altezza massima	mm	1395	1493	1540	1680	1872
Lunghezza massima	mm	2587	2590	2804	2907	2947

**ATTACCHI IDRAULICI**

E	Entrata acqua fredda	mm   Ø	145   2"½	193   3"	190   3"	180   3"	172   3"
U	Uscita acqua calda	mm   Ø	1395   2"½	1493   3"	1540   3"	1680   3"	1872   3"
RC	Ricircolo	mm   Ø	1395   1"½	1493   1"½	1540   1"½	1680   1"½	1872   3"
R	Resistenza elettrica	mm   Ø	1204   2"	1303   2"	1342   2"	1459   2"	1619   2"
P1	Attacco sonda	mm   Ø	1135   ½"	1243   ½"	1190   ½"	1279   ½"	1462   ½"
T	Attacco termometro	mm   Ø	1235   ½"	1343   ½"	1390   ½"	1569   ½"	1762   ½"
A1	Attacco anodo	mm   Ø	1395   ½"	1493   ½"	1540   ½"	1680   ½"	1872   ½"
A2	Attacco anodo	mm   Ø	1395   ½"	1493   ½"	1540   ½"	1680   ½"	1872   ½"
AS1	Attacco supplementare	mm   Ø	745   1"½	843   1"½	865   1"½	929   1"½	1022   1"½
AS2	Attacco supplementare	mm   Ø	1395   1"¼	1493   1"¼	1540   1"¼	1680   1"¼	1872   1"¼
AS3	Attacco supplementare	mm   Ø	745   1"¼	843   1"¼	865   1"¼	929   1"¼	1022   1"¼
FL	Boccaporto scambiatore	mm   Ø	445   300×380	493   300×380	491   300×380	529   350×430	522   350×430
S1	Uscita scambiatore a fascio tubiero	mm   Ø	370   2"	418   2"	416   2"	429   2"	422   2"
S2	Entrata scambiatore a fascio tubiero	mm   Ø	520   2"	568   2"	566   2"	629   2"	622   2"

**PRESTAZIONI**

Superficie scambiatore	m²	2,50	3,00	4,00	5,00	6,00
Potenza scambiatore (Prim. VAPORE 6 bar - Sec. 15/60°C)	kW	397	476	635	793	952
Produzione ACS 15/60°C	litri/h	7579	9095	12127	15158	18190
Potenza scambiatore (Prim. VAPORE 12 bar - Sec. 15/60°C)	kW	481	577	769	961	1153
Produzione ACS 15/60°C	litri/h	9184	11021	14695	18368	22042

**PESI A VUOTO**

Peso a vuoto	kg	320	385	465	610	725
--------------	----	-----	-----	-----	-----	-----

N.B.: tutte le misure degli attacchi idraulici sono considerate "da terra" e le filettature sono GAS femmina (ove non diversamente specificato). I prodotti con altezza superiore a 2200 mm, saranno imballati in orizzontale.

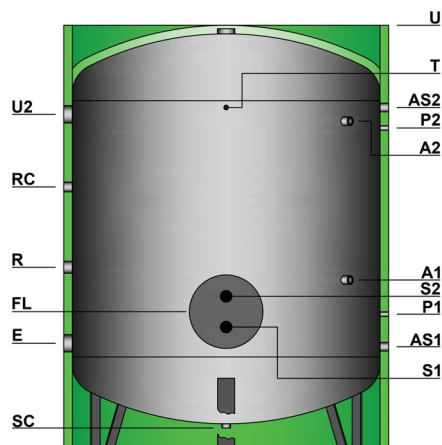
**CARATTERISTICHE GENERALI BTM-C | BTV-C**

	Capacità nominale	1500	2000	2500	3000	4000	5000
<b>DIMENSIONI</b>							
Diametro senza coibentazione	mm	1100	1250	1400	1400	1600	1800
Diametro con coibentazione	mm	1300	1450	1500	1500	1700	1900
Altezza massima	mm	2015	2039	2119	2369	2460	2483
Altezza di ribaltamento con   senza coibentazione	mm	2237   2019	2310   2059	2410   2147	2632   2392	2781   2490	2874   2523
<b>ATTACCHI IDRAULICI</b>							
E	Entrata acqua fredda	mm   Ø 485   2"½	504   2"½	559   3"	559   3"	620   3"	622   3"
U	Uscita acqua calda	mm   Ø 2015   2"½	2039   2"½	2119   3"	2369   3"	2460   3"	2483   3"
U2	Uscita acqua calda supplementare	mm   Ø —	—	1649   3"	1899   3"	1960   3"	1962   3"
RC	Ricircolo	mm   Ø 1235   1"½	1254   1"½	1309   1"½	1474   1"½	1535   1"½	1537   1"½
R	Resistenza elettrica	mm   Ø 865   2"	884   2"	939   2"	1004   2"	1065   2"	1067   2"
P1	Attacco sonda	mm   Ø 655   ½"	674   ½"	729   ½"	729   ½"	790   ½"	792   ½"
P2	Attacco sonda	mm   Ø 1595   ½"	1564   ½"	1669   ½"	1819   ½"	1880   ½"	1882   ½"
T	Attacco termometro	mm   Ø 1595   ½"	1564   ½"	1669   ½"	1939   ½"	2000   ½"	2002   ½"
A1	Attacco anodo	mm   Ø 870   ½"	864   ½"	944   ½"	929   ½"	990   ½"	992   ½"
A2	Attacco anodo	mm   Ø 1535   ½"	1504   ½"	1609   ½"	1859   ½"	1920   ½"	1922   ½"
AS1	Attacco supplementare	mm   Ø 465   1"¼	484   1"¼	539   1"¼	539   1"¼	600   1"¼	602   1"¼
AS2	Attacco supplementare	mm   Ø 1265   1"¼	1284   1"¼	1339   1"¼	1939   1"¼	2000   1"¼	2002   1"¼
FL	Boccaporto scambiatore	mm   Ø 655   300×380	674   300×380	729   300×380	729   300×380	790   350×430	792   350×430
S1	Uscita scambiatore a fascio tubiero	mm   Ø 580   2"	599   2"	654   2"	654   2"	691   2"	693   2"
S2	Entrata scambiatore a fascio tubiero	mm   Ø 730   2"	749   2"	804   2"	804   2"	891   2"	893   2"
SC	Scarico	mm   Ø 123   1"¼	106   1"¼	114   1"¼	114   1"¼	145   1"¼	126   1"¼
<b>PRESTAZIONI</b>							
Superficie scambiatore	m <sup>2</sup>	2,00	2,50	3,00	4,00	5,00	6,00
Potenza scamb. (Prim. VAPORE 6 bar - Sec. 15/60°C)	kW	317	397	476	635	793	952
Produzione ACS 15/60°C	litri/h	6063	7579	9095	12127	15158	18190
Potenza scamb. (Prim. VAPORE 12 bar - Sec. 15/60°C)	kW	384	481	577	769	961	1153
Produzione ACS 15/60°C	litri/h	7347	9184	11021	14695	18368	22042
<b>PESI A VUOTO</b>							
Peso a vuoto	kg	260	335	440	480	585	750

N.B.: tutte le misure degli attacchi idraulici sono considerate "da terra" e le filettature sono GAS femmina (ove non diversamente specificato). I prodotti con altezza superiore a 2200 mm, saranno imballati in orizzontale.

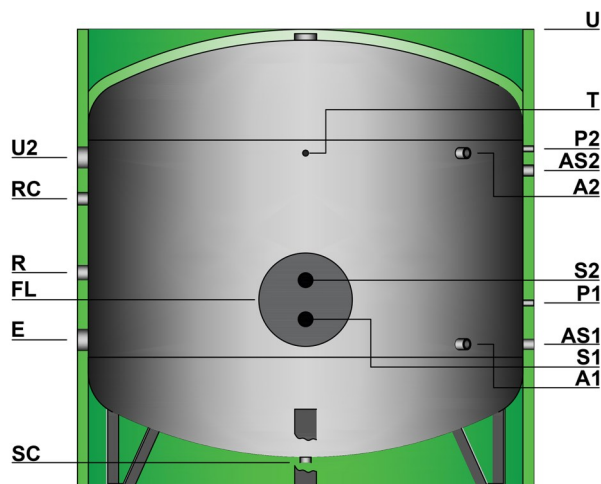

CARATTERISTICHE GENERALI BTV-XZ

Capacità nominale		3000	4000	5000	
<b>DIMENSIONI</b>					
Diametro senza coibentazione	mm	1500	1700	2000	
Diametro con coibentazione	mm	1600	1800	2100	
Altezza massima	mm	2130	2190	2100	
Altezza di ribaltamento con   senza coibentazione	mm	2452   2161	2579   2230	2628   2160	
<b>ATTACCHI IDRAULICI</b>					
E	Entrata acqua fredda	mm   Ø	560   3"	670   3"	
U	Uscita acqua calda	mm   Ø	2130   3"	2190   3"	2100   3"
U2	Uscita acqua calda supplementare	mm   Ø	1650   3"	1680   3"	1510   3"
RC	Ricircolo	mm   Ø	1340   1"½	1370   1"½	1320   1"½
R	Resistenza elettrica	mm   Ø	1030   2"	1060   2"	980   2"
P1	Attacco sonda	mm   Ø	730   ½"	760   ½"	840   ½"
P2	Attacco sonda	mm   Ø	1670   ½"	1700   ½"	1530   ½"
T	Attacco termometro	mm   Ø	1670   ½"	1700   ½"	1530   ½"
A1	Attacco anodo	mm   Ø	540   ½"	570   ½"	650   ½"
A2	Attacco anodo	mm   Ø	1590   ½"	1620   ½"	1530   ½"
AS1	Attacco supplementare	mm   Ø	540   1"¼	570   1"¼	650   1"¼
AS2	Attacco supplementare	mm   Ø	1340   1"¼	1370   1"¼	1450   1"¼
FL	Boccaporto scambiatore	mm   Ø	730   350×430	760   350×430	840   350×430
S1	Uscita scambiatore a fascio tubiero	mm   Ø	655   2"	661   2"	741   2"
S2	Entrata scambiatore a fascio tubiero	mm   Ø	805   2"	861   2"	941   2"
SC	Scarico	mm   Ø	105   1"¼	105   1"¼	105   1"¼
<b>PRESTAZIONI</b>					
Superficie scambiatore	m²	4,00	5,00	6,00	
Potenza scambiatore (Prim. VAPORE 6 bar - Sec. 15/60°C)	kW	635	793	952	
Produzione ACS 15/60°C	litri/h	12127	15158	18190	
Potenza scambiatore (Prim. VAPORE 12 bar - Sec. 15/60°C)	kW	769	961	1153	
Produzione ACS 15/60°C	litri/h	14695	18368	22042	
<b>PESI A VUOTO</b>					
Peso a vuoto	kg	480	630	740	

N.B.: tutte le misure degli attacchi idraulici sono considerate "da terra" e le filettature sono GAS femmina (ove non diversamente specificato). I prodotti con altezza superiore a 2200 mm, saranno imballati in orizzontale.

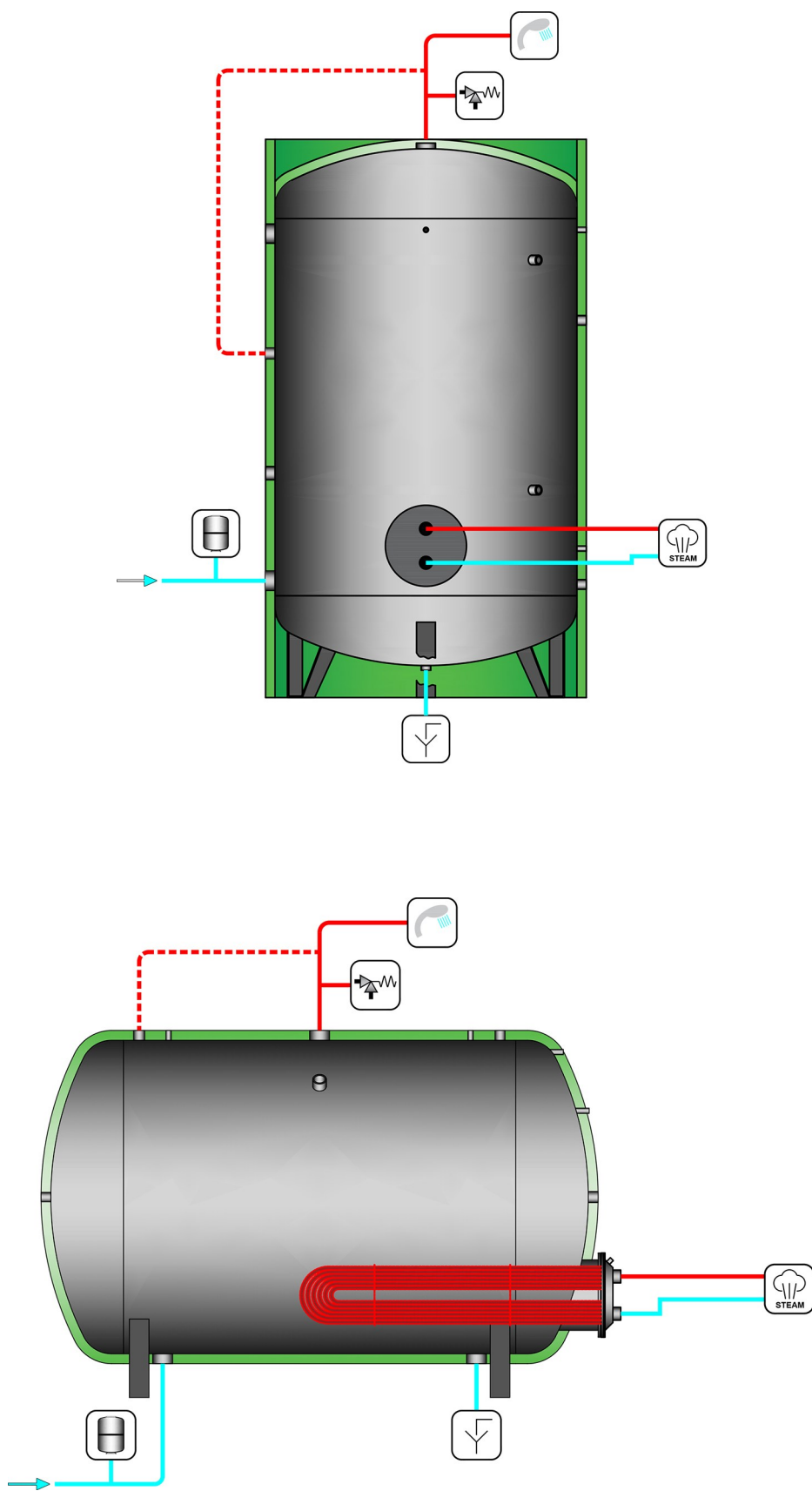

RESE TERMICHE SCAMBIATORI CON FUNZIONAMENTO VAPORE FINO A 6 BAR

Primario VAPORE 111,6°C (0,5 bar) | Secondario (15-60)°C

CIRCUITO SECONDARIO

Capacità serbatoio	Superficie di scambio fascio tubiero	Potenza	Produzione continua	Produzione primi 10'	Produzione primi 60'
<i>litri</i>	<i>m<sup>2</sup></i>	<i>kW</i>	<i>litri/h</i>	<i>litri</i>	<i>litri</i>
300	0,50	46	881	447	1181
500	0,75	69	1321	720	1821
800	1,00	92	1762	1094	2562
1000	1,50	138	2643	1440	3643
1500	2,00	184	3524	2087	5024
2000	2,50	230	4405	2734	6405
2500	3,00	276	5286	3381	7786
3000	4,00	368	7048	4175	10048
4000	5,00	461	8810	5468	12810
5000	6,00	553	10572	6762	15572

Primario VAPORE 120,4°C (1 bar) | Secondario (15-60)°C

CIRCUITO SECONDARIO

Capacità serbatoio	Superficie di scambio fascio tubiero	Potenza	Produzione continua	Produzione primi 10'	Produzione primi 60'
<i>litri</i>	<i>m<sup>2</sup></i>	<i>kW</i>	<i>litri/h</i>	<i>litri</i>	<i>litri</i>
300	0,50	51	986	464	1286
500	0,75	77	1478	746	1978
800	1,00	103	1971	1129	2771
1000	1,50	154	2957	1493	3957
1500	2,00	206	3942	2157	5442
2000	2,50	258	4928	2821	6928
2500	3,00	309	5914	3486	8414
3000	4,00	413	7885	4314	10885
4000	5,00	515	9856	5643	13856
5000	6,00	619	11827	6971	16827

Primario VAPORE 133,7°C (2 bar) | Secondario (15-60)°C

CIRCUITO SECONDARIO

Capacità serbatoio	Superficie di scambio fascio tubiero	Potenza	Produzione continua	Produzione primi 10'	Produzione primi 60'
<i>litri</i>	<i>m<sup>2</sup></i>	<i>kW</i>	<i>litri/h</i>	<i>litri</i>	<i>litri</i>
300	0,50	60	1144	491	1444
500	0,75	90	1716	786	2216
800	1,00	120	2287	1181	3087
1000	1,50	180	3431	1572	4431
1500	2,00	239	4575	2262	6075
2000	2,50	300	5719	2953	7719
2500	3,00	359	6862	3644	9362
3000	4,00	479	9150	4525	12150
4000	5,00	598	11437	5906	15437
5000	6,00	718	13725	7287	18725

Primario VAPORE 142,5°C (3 bar) | Secondario (15-60)°C

CIRCUITO SECONDARIO

Capacità serbatoio	Superficie di scambio fascio tubiero	Potenza	Produzione continua	Produzione primi 10'	Produzione primi 60'
<i>litri</i>	<i>m<sup>2</sup></i>	<i>kW</i>	<i>litri/h</i>	<i>litri</i>	<i>litri</i>
300	0,50	65	1248	508	1548
500	0,75	98	1873	812	2373
800	1,00	131	2497	1216	3297
1000	1,50	196	3745	1624	4745
1500	2,00	261	4993	2332	6493
2000	2,50	326	6242	3040	8242
2500	3,00	392	7490	3748	9990
3000	4,00	523	9987	4664	12987
4000	5,00	653	12483	6081	16483
5000	6,00	784	14980	7497	19980



RESE TERMICHE SCAMBIATORI CON FUNZIONAMENTO VAPORE FINO A 6 BAR

Primario VAPORE 152,0°C (4 bar) | Secondario (15-60)°C

CIRCUITO SECONDARIO

Capacità serbatoio <i>litri</i>	Superficie di scambio fascio tubiero <i>m<sup>2</sup></i>	Potenza <i>kW</i>	Produzione continua <i>litri/h</i>	Produzione primi 10' <i>litri</i>	Produzione primi 60' <i>litri</i>
300	0,50	71	1361	527	1661
500	0,75	107	2042	840	2542
800	1,00	142	2723	1254	3523
1000	1,50	214	4084	1681	5084
1500	2,00	285	5445	2408	6945
2000	2,50	356	6806	3134	8806
2500	3,00	427	8168	3861	10668
3000	4,00	570	10890	4815	13890
4000	5,00	712	13613	6269	17613
5000	6,00	855	16335	7723	21335

Primario VAPORE 159,0°C (5 bar) | Secondario (15-60)°C

CIRCUITO SECONDARIO

Capacità serbatoio <i>litri</i>	Superficie di scambio fascio tubiero <i>m<sup>2</sup></i>	Potenza <i>kW</i>	Produzione continua <i>litri/h</i>	Produzione primi 10' <i>litri</i>	Produzione primi 60' <i>litri</i>
300	0,50	75	1439	540	1739
500	0,75	113	2158	860	2658
800	1,00	151	2877	1280	3677
1000	1,50	226	4316	1719	5316
1500	2,00	301	5754	2459	7254
2000	2,50	376	7193	3199	9193
2500	3,00	452	8631	3939	11131
3000	4,00	602	11508	4918	14508
4000	5,00	753	14386	6398	18386
5000	6,00	903	17263	7877	22263

Primario VAPORE 165,0°C (6 bar) | Secondario (15-60)°C

CIRCUITO SECONDARIO

Capacità serbatoio <i>litri</i>	Superficie di scambio fascio tubiero <i>m<sup>2</sup></i>	Potenza <i>kW</i>	Produzione continua <i>litri/h</i>	Produzione primi 10' <i>litri</i>	Produzione primi 60' <i>litri</i>
300	0,50	79	1516	553	1816
500	0,75	119	2274	879	2774
800	1,00	159	3032	1305	3832
1000	1,50	238	4548	1758	5548
1500	2,00	317	6063	2511	7563
2000	2,50	397	7579	3263	9579
2500	3,00	476	9095	4016	11595
3000	4,00	635	12127	5021	15127
4000	5,00	793	15158	6526	19158
5000	6,00	952	18190	8032	23190

## RESE TERMICHE SCAMBIATORI CON FUNZIONAMENTO VAPORE FINO A 12 BAR

Primario VAPORE 170,0°C (7 bar) | Secondario (15-60)°C

## CIRCUITO SECONDARIO

Capacità serbatoio	Superficie di scambio fascio tubiero	Potenza	Produzione continua	Produzione primi 10'	Produzione primi 60'
<i>litri</i>	<i>m<sup>2</sup></i>	<i>kW</i>	<i>litri/h</i>	<i>litri</i>	<i>litri</i>
300	0,50	82	1575	563	1875
500	0,75	124	2363	894	2863
800	1,00	165	3151	1325	3951
1000	1,50	247	4726	1788	5726
1500	2,00	330	6301	2550	7801
2000	2,50	412	7876	3313	9876
2500	3,00	495	9452	4075	11952
3000	4,00	659	12602	5100	15602
4000	5,00	824	15753	6625	19753
5000	6,00	989	18903	8151	23903

Primario VAPORE 175,4°C (8 bar) | Secondario (15-60)°C

## CIRCUITO SECONDARIO

Capacità serbatoio	Superficie di scambio fascio tubiero	Potenza	Produzione continua	Produzione primi 10'	Produzione primi 60'
<i>litri</i>	<i>m<sup>2</sup></i>	<i>kW</i>	<i>litri/h</i>	<i>litri</i>	<i>litri</i>
300	0,50	86	1639	573	1939
500	0,75	129	2459	910	2959
800	1,00	172	3279	1346	4079
1000	1,50	257	4918	1820	5918
1500	2,00	343	6558	2593	8058
2000	2,50	429	8197	3366	10197
2500	3,00	515	9837	4139	12337
3000	4,00	686	13116	5186	16116
4000	5,00	858	16395	6732	20395
5000	6,00	1029	19674	8279	24674

Primario VAPORE 180,0°C (9 bar) | Secondario (15-60)°C

## CIRCUITO SECONDARIO

Capacità serbatoio	Superficie di scambio fascio tubiero	Potenza	Produzione continua	Produzione primi 10'	Produzione primi 60'
<i>litri</i>	<i>m<sup>2</sup></i>	<i>kW</i>	<i>litri/h</i>	<i>litri</i>	<i>litri</i>
300	0,50	89	1694	582	1994
500	0,75	133	2541	924	3041
800	1,00	177	3388	1365	4188
1000	1,50	266	5083	1847	6083
1500	2,00	355	6777	2629	8277
2000	2,50	443	8471	3412	10471
2500	3,00	532	10165	4194	12665
3000	4,00	709	13553	5259	16553
4000	5,00	886	16942	6824	20942
5000	6,00	1064	20330	8388	25330

Primario VAPORE 184,0°C (10 bar) | Secondario (15-60)°C

## CIRCUITO SECONDARIO

Capacità serbatoio	Superficie di scambio fascio tubiero	Potenza	Produzione continua	Produzione primi 10'	Produzione primi 60'
<i>litri</i>	<i>m<sup>2</sup></i>	<i>kW</i>	<i>litri/h</i>	<i>litri</i>	<i>litri</i>
300	0,50	91	1742	590	2042
500	0,75	137	2613	935	3113
800	1,00	182	3483	1381	4283
1000	1,50	273	5225	1871	6225
1500	2,00	365	6967	2661	8467
2000	2,50	456	8709	3451	10709
2500	3,00	547	10450	4242	12950
3000	4,00	729	13934	5322	16934
4000	5,00	911	17417	6903	21417
5000	6,00	1094	20901	8483	25901

RESE TERMICHE SCAMBIATORI CON FUNZIONAMENTO VAPORE FINO A 6 BAR

Primario VAPORE 188,0°C (11 bar) | Secondario (15-60)°C

CIRCUITO SECONDARIO

Capacità serbatoio <i>litri</i>	Superficie di scambio fascio tubiero <i>m<sup>2</sup></i>	Potenza <i>kW</i>	Produzione continua <i>litri/h</i>	Produzione primi 10' <i>litri</i>	Produzione primi 60' <i>litri</i>
300	0,50	94	1789	598	2089
500	0,75	140	2684	947	3184
800	1,00	187	3579	1396	4379
1000	1,50	281	5368	1895	6368
1500	2,00	375	7157	2693	8657
2000	2,50	468	8946	3491	10946
2500	3,00	562	10736	4289	13236
3000	4,00	749	14314	5386	17314
4000	5,00	936	17893	6982	21893
5000	6,00	1124	21471	8579	26471

Primario VAPORE 192,0°C (12 bar) | Secondario (15-60)°C

CIRCUITO SECONDARIO

Capacità serbatoio <i>litri</i>	Superficie di scambio fascio tubiero <i>m<sup>2</sup></i>	Potenza <i>kW</i>	Produzione continua <i>litri/h</i>	Produzione primi 10' <i>litri</i>	Produzione primi 60' <i>litri</i>
300	0,50	96	1837	606	2137
500	0,75	144	2755	959	3255
800	1,00	192	3674	1412	4474
1000	1,50	288	5511	1918	6511
1500	2,00	384	7347	2725	8847
2000	2,50	481	9184	3531	11184
2500	3,00	577	11021	4337	13521
3000	4,00	769	14695	5449	17695
4000	5,00	961	18368	7061	22368
5000	6,00	1153	22042	8674	27042

COME ORDINARE

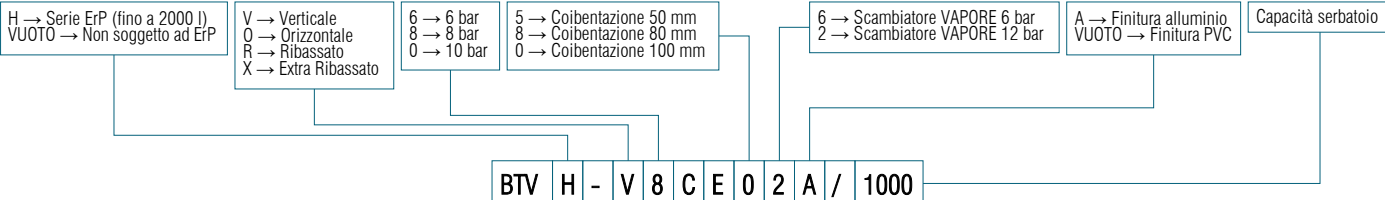

ACCESSORI E RICAMBI

ARTICOLO

CODICE ARTICOLO

TERMOMETRO Ø65 mm   L=150 mm   (0÷120)°C	TERMOMETRO-D65_L
TERMOMETRO Ø100 mm   L=150 mm   (0÷120)°C	TERMOMETRO-D100
POZZETTO Ø½" portasonda   L=150 mm   Ø <sub>int</sub> 10 mm	POZZETTO_L
TERMOSTATO Ø½" (0÷90)°C	TERMOSTATO
KIT ANODO ELETTRONICO 300÷500 LITRI	ANODE012X380_P
KIT ANODO ELETTRONICO 800-1000 LITRI	ANODE012X430_P
KIT ANODO ELETTRONICO 1500÷5000 LITRI	ANODE012X430X2_P



RESISTENZE ELETTRICHE MONO/TRIFASE IN ACCIAIO INOX 316 / INCOLOY  
 Attacco filettato da 2" | Scatola alluminio protezione IP55 | V230/400

Potenza Watt	Accoppiamento capacità litri	Lunghezza mm	MONOTERMOSTATO	BITERMOSTATO
			Solo regolazione CODICE ARTICOLO	Regolazione e sicurezza CODICE ARTICOLO
2000	300 ÷ 5000	280	RES020-200-L280-6-M	RES020-200-L280-6-B
3000	300 ÷ 5000	380	RES030-200-L380-6-M	RES030-200-L380-6-B
5000	300 ÷ 5000	500	RES050-200-L500-6-M	RES050-200-L500-6-B
6000	300 ÷ 5000	600	RES060-200-L600-6-M	RES060-200-L600-6-B
9000	500 ÷ 5000	680	RES090-200-L680-I-M	RES090-200-L680-I-B
10000	500 ÷ 5000	680	RES100-200-L680-I-M	RES100-200-L680-I-B
12000	800 ÷ 5000	820	RES120-200-L820-I-M	RES120-200-L820-I-B



GUARNIZIONI DI TENUTA

Diametro Interno×Esterno mm	Accoppiamento capacità litri	Guarnizione SILICONE con separatore	Guarnizione SILICONE senza separatore	Guarnizione GRAFITE con separatore	Guarnizione GRAFITE senza separatore
		Codice	Codice	Codice	Codice
220×300	300 ÷ 500	GUSIL300X220CT	GUSIL300X220ST	GUGRA300X220CT	GUGRA300X220ST
300×380	800 ÷ 3000	GUSIL380X300CT	GUSIL380X300ST	GUGRA380X300CT	GUGRA380X300ST
350×430	4000-5000	GUSIL430X350CT	GUSIL430X350ST	GUGRA430X350CT	GUGRA430X350ST

SCAMBIATORI ESTRAIBILI A FASCIO TUBIERO PER ACQUA SURRISCALDATA O VAPORE 6/12 BAR

Superficie scambiatore m <sup>2</sup>	Dimensioni		Categoria PED	Tubi e piastra tubiera in acciaio inox AISI 316L Testata ZINCATA Funzionamento 6 bar VAPORE		Categoria PED	Tubi e piastra tubiera in acciaio inox AISI 316L Testata ZINCATA Funzionamento 12 bar VAPORE	
	D	L		Codice	Codice			
0,50	300	445	Esente art. 4, c.3	SFX6005D300-Z-1.5V	Esente art. 4, c.3	SFX6005D300-Z-1.5V-12BAR		
0,75	300	445		SFX6007D300-Z-1.5V		SFX6007D300-Z-1.5V-12BAR		
1,00	380	476		SFX6010D380-Z-1.5V		SFV6Z_380X-10-12BAR		
1,50	380	594		SFX6015D380-Z-1.5V		SFV6Z_380X-15-12BAR		
2,00	380	594	Cat. I	SFV6Z_380X-20	Cat. I	SFV6Z_380X-20-12BAR		
2,50	380	594		SFV6Z_380X-25		SFV6Z_380X-25-12BAR		
3,00	380	718		SFV6Z_380X-30		SFV6Z_380X-30-12BAR		
4,00	380	850		SFV6Z_380X-40		SFV6Z_380X-40-12BAR		
5,00	430	785		SFV6Z_430X-50		SFV6Z_430X-50-12BAR		
6,00	430	895	Cat. II	SFV6Z_430X-60	Cat. II	SFV6Z_430X-60-12BAR		



### TRATTAMENTI PROTETTIVI PER SERBATOI IN ACCIAIO AL CARBONIO.

#### Smaltatura CERAMFLON.

Il trattamento anticorrosivo "CERAMFLON" è un sistema innovativo di protezione delle pareti metalliche introdotto dalle recenti evoluzioni sugli studi delle resine, garantendo igienicità e molteplici altre qualità:

- è inerte ed insensibile alla corrosione grazie alla sua grande resistenza all'invecchiamento;
- è idrorepellente ed impermeabile ai vapori ed all'umidità;
- ha un assorbimento praticamente nullo dell'umidità e la stabilità viene mantenuta sia alle alte temperature che a quelle basse, quindi diventano sopportabili per lo smalto anche escursioni termiche molto elevate;
- ha un'elevata resistenza all'urto e coefficiente d'attrito molto basso, il quale evita grossi e pericolosi fenomeni di aderenze, per il maggiore dei casi, attribuibili alle incrostazioni calcaree;
- è dotato di bassa costante dielettrica che si mantiene tale con il variare delle temperature di utilizzo.

L'applicazione delle resine mediante l'uso di pistole triboelettriche, effettuata dopo accurata pulizia del supporto, viene consolidata al manufatto a seguito di cottura in forno a 200°C.

## PROTEZIONE CATODICA

La corrosione di una struttura metallica avviene principalmente in zone in cui vi sia presente un passaggio di corrente (processo di ossido-riduzione) dalla struttura verso il mezzo esterno (acqua o gas) causando un procedimento di dissoluzione della struttura stessa.

### Protezione catodica mediante anodi di magnesio.

L'applicazione di anodi sacrificali di magnesio è un metodo semplice ed economico per ottenere una protezione catodica.

L'anodo sacrificale crea una situazione analoga alla pila elettrica, dove per elettrodi si pongono l'anodo stesso e la struttura metallica da proteggere.

Avendo il magnesio una tensione di dissoluzione decisamente più alta degli altri metalli, la corrosione interesserà unicamente l'anodo, il quale si dissolverà lentamente a vantaggio della struttura metallica da proteggere.

Data l'importanza della protezione del metallo dalla corrosione, si impone il controllo sistematico dell'usura dell'anodo e l'eventuale immediata sostituzione nel caso fosse consumato.



### Protezione catodica mediante sistema elettronico a corrente impressa.

In alternativa al sistema galvanico (accoppiamento di materiali con diversi potenziali) esiste un metodo di protezione consistente nell'applicare alla struttura metallica da proteggere una corrente continua uguale ed opposta neutralizzando le tensioni formate all'interno del serbatoio.

Grazie alle moderne tecniche, esiste un innovativo sistema elettronico di protezione catodica a corrente continua impressa.

I principali vantaggi sono:

- protezione attiva mediante correnti impresse dall'esterno;
- eccellente flessibilità di funzionamento per aderire alle mutevoli condizioni di rivestimento interno e della massa d'acqua;
- abbattimento dei costi di manutenzione dovuti alla protezione permanente del sistema.



## ISOLAMENTI

Materiale isolante	Removibile	Spessore	Densità	Coefficiente di conducibilità termica a 45°C	Temperatura di utilizzo	Classe di reazione al fuoco Euroclass EN13501-1
PLF Fibra di Poliestere	✓	50 mm	20 kg/m <sup>3</sup>	$\lambda = 0,037 \text{ W/mK}$	Amb. / +99°C	B-s2, d0
PLFH Fibra di Poliestere alta densità	✓	100 mm	25 kg/m <sup>3</sup>	$\lambda = 0,034 \text{ W/mK}$	Amb. / +99°C	B-s2, d0
Poliuretano rigido iniettato	✗	80 mm	40÷42 kg/m <sup>3</sup>	$\lambda = 0,019 \text{ W/mK}$	-10°C / +99°C	F

### PLFH / PLF – Fibra di poliestere

- Riciclabile al 100%
- Ecocompatibile
- Leggero
- Autoportante
- Ignifugo
- Imputrescibile
- Inattaccabile da muffe, batteri o roditori
- Anallergico
- Idrorepellente



Le materie prime sono costituite da fibre di poliestere e fibre di co-poliestere termoleganti, provenienti in gran parte dal riciclo delle bottiglie di plastica ottenute dalla raccolta urbana differenziata.

Non contiene sostanze nocive per l'uomo, può essere maneggiato e posto in opera in totale sicurezza, non rilascia polveri, è anallergico e inattaccabile da micro organismi, muffe e insetti.

PLFH/PLF è un prodotto termoisolante considerato ecosostenibile, seppur non di provenienza naturale: è infatti riciclabile e la quantità di energia grigia necessaria per ottenerlo è a livelli estremamente contenuti.

La composizione della fibra di poliestere ne fa un isolante a bassissima dispersione termica, e le sue caratteristiche rimangono inalterate nel tempo poiché non teme l'umidità e non si modifica la struttura compatta, flessibile e resistente originale.

Grazie alle sue caratteristiche PLFH/PLF è un isolante dalle elevate caratteristiche prestazionali che permette di soddisfare i requisiti imposti dalle normative tecniche più severe garantendo la massima ecocompatibilità per tutto il suo ciclo vitale.

### Poliuretano rigido.

Isolamento termico e anticondensa in schiuma di poliuretano (PU) rigido a cellule chiuse, esente da CFC e HCFC.

Disponibile in vari spessori, può essere iniettato direttamente alle pareti del serbatoio per annullare la possibilità di formazione di condensa e garantire la minima dispersione termica, oppure preformato in semigusci amovibili per conservare il calore accumulato nel serbatoio.

Il coefficiente di conducibilità termica estremamente basso consente di adempiere alla perfezione ai limiti dettati dalla direttiva ErP di riferimento.

## RIVESTIMENTI

### PVC

Finitura esterna realizzata in PVC colorato con chiusura a cerniera, idoneo per installazioni in ambienti protetti dalle intemperie. I colori standard di ogni prodotto sono indicati nelle loro caratteristiche costruttive, ma è possibile richiedere colori differenti per ogni modello come da seguente tabella.

#### ARTICOLO

#### CODICE ARTICOLO

COPERTINA PVC COLORE GIALLO RAL1023	COVER-RAL1023
COPERTINA PVC COLORE ARANCIONE RAL2004	COVER-RAL2004
COPERTINA PVC ROSSO RAL3000	COVER-RAL3000
COPERTINA PVC COLORE BLU RAL5015	COVER-RAL5015
COPERTINA PVC COLORE BIANCO RAL9016	COVER-RAL9016
COPERTINA PVC COLORE GRIGIO CHIARO RAL7035	COVER-RAL7035
COPERTINA PVC COLORE GRIGIO SCURO RAL7024	COVER-RAL7024
COPERTINA PVC COLORE NERO RAL9004	COVER-RAL9004



### ALLUMINIO

Rivestimento esterno realizzato in lamiera di alluminio goffrato idoneo anche per installazioni all'esterno. Gli isolamenti realizzati con questo tipo di rivestimento sono composti da pannelli uniti tra di loro mediante rivetti e stecche estruse di alluminio dall'esclusivo disegno, appositamente progettate per facilitare il montaggio anche direttamente sul luogo d'installazione.

I coperchi e i copriflancia realizzati nello stesso materiale e ancorati saldamente all'isolamento garantiscono le stesse qualità in termini di durata e di aspetto esteriore e non rischiano di venir danneggiati dal vento e dalle intemperie.

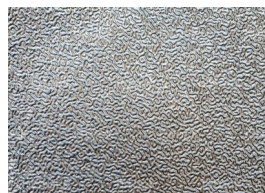

[www.pacetti.it](http://www.pacetti.it)



MADE IN ITALY

**PACETTI S.r.l.**

Via G. Marconi, 240/242

44122 - Ferrara - ITALY

Tel. +39 0532 774066

Fax +39 0532 773835

[info@pacetti.it](mailto:info@pacetti.it)